

8 7 6 5 4 3 2 1

F
E
D
C
B
A

F
E
D
C
B
A

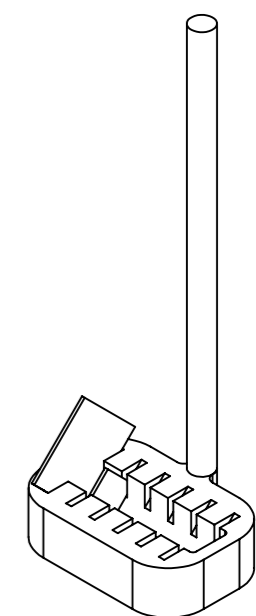
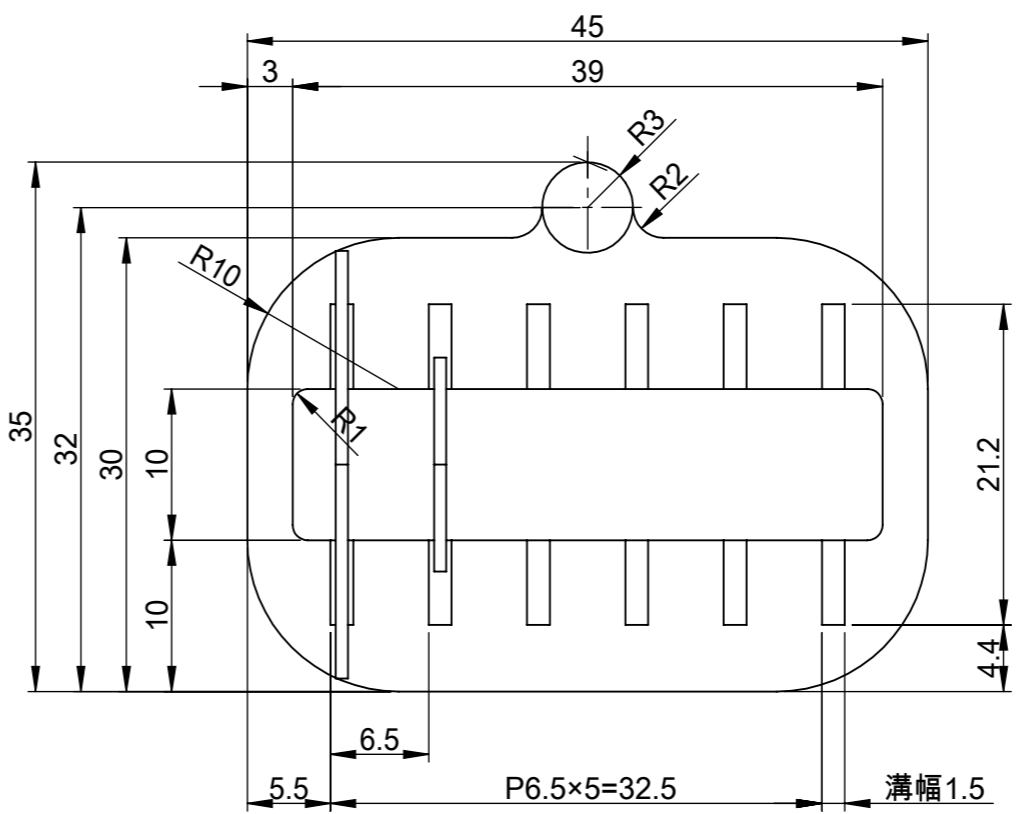
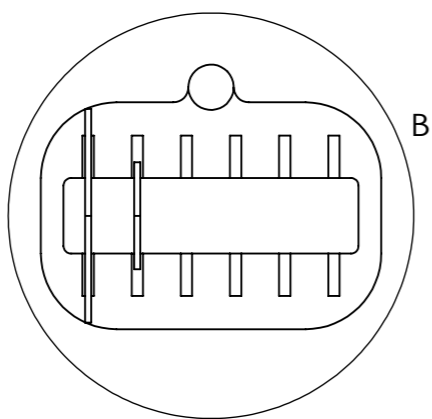

詳細図 B
スケール 2 : 1

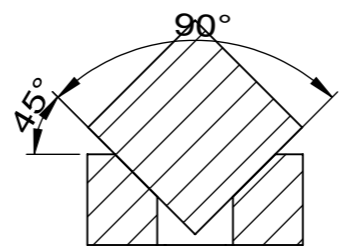

断面図 A-A
スケール 1 : 1

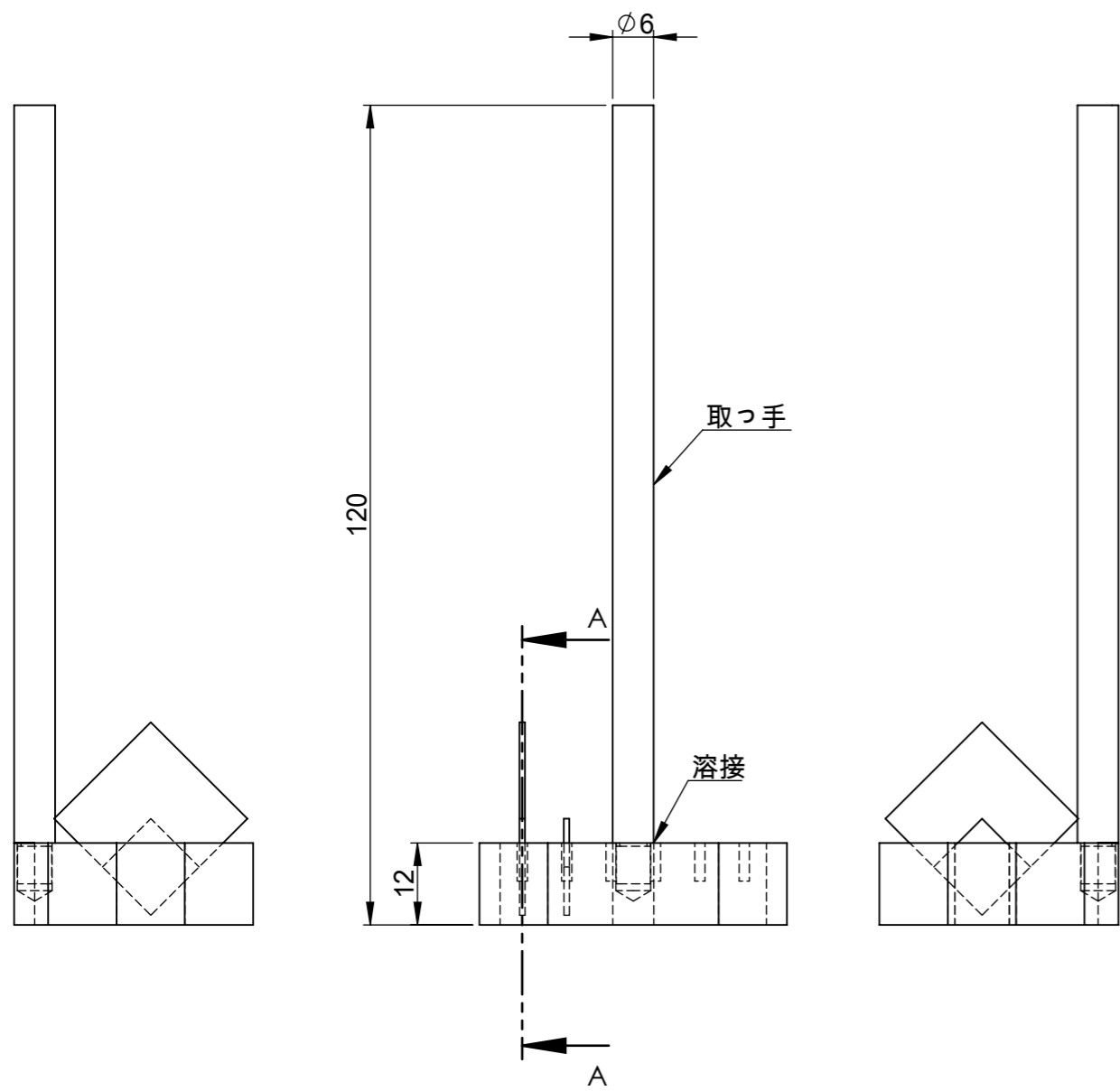

仕 様	
スリット幅	1.5mm
ワークサイズ	□10 ~ □20mm
ワーク厚み	0.5 ~ 0.8mm
収納数	6枚

指示なき場合： 寸法はミリメートルとする 表面粗さ： 公差： 寸法： 角度：	仕上げ： ▽▽	バリ取り、鋭角の除去	改訂
名 前	日 付	表面処理	品名
製 図	K.T 2017.05.23		ウェハ・ガラスキャリア SGF0510-01_Typ_A
検 図		材 質	図 番
承 認		石英	SAE01-01-001_A
この図面に含まれる情報は、MSAファクトリーに属します。いかなる部分であってもMSAファクトリーの許可なく複製することを禁じます		重量： 39g	尺 度： 1:1
株式会社MSAファクトリー			葉数 1 / 1

8 7 6 5 4 3 2 1

A

8 7 6 5 4 3 2 1

F

F

E

E

D

D

C

C

B

B

A

A

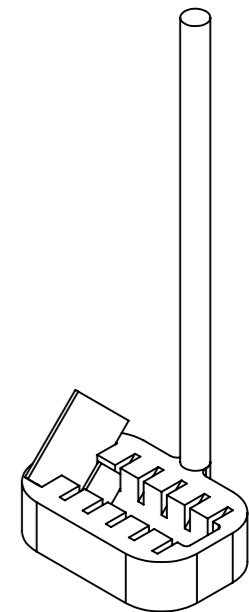
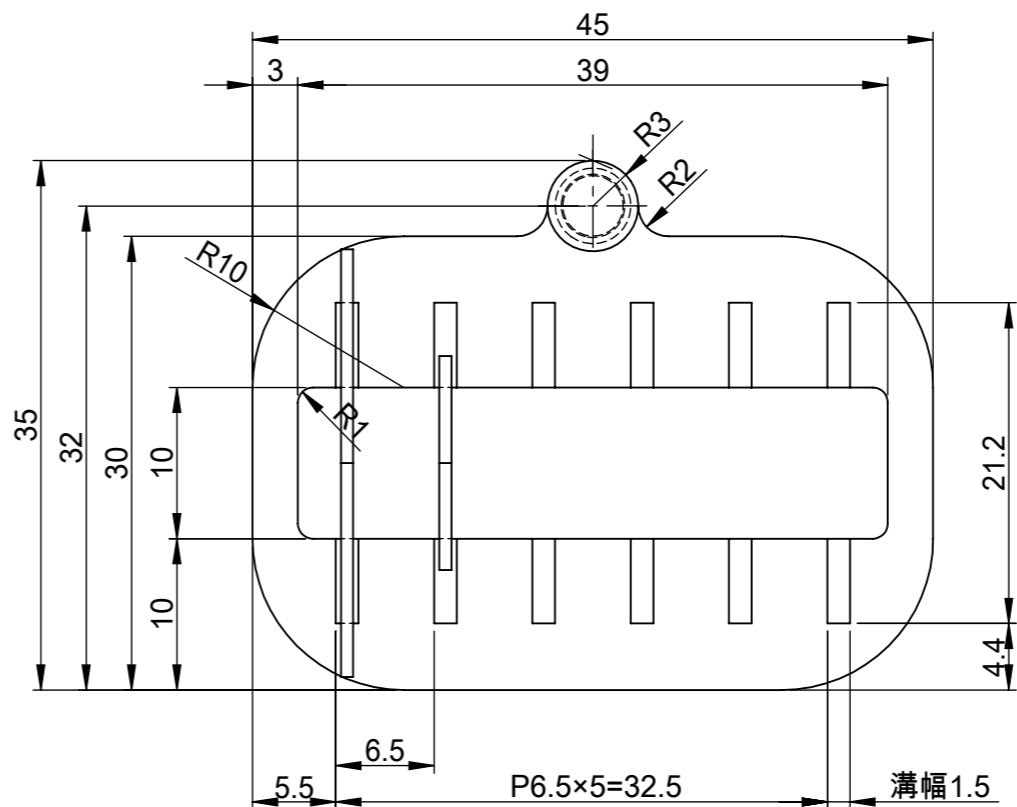
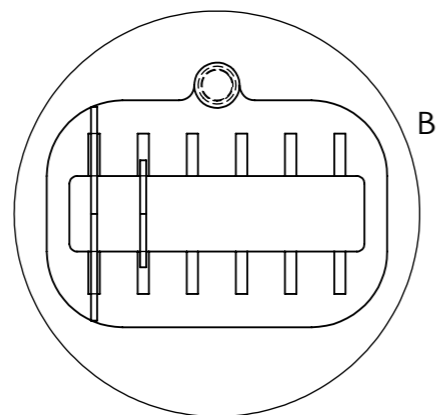

詳細図 B
スケール 2 : 1

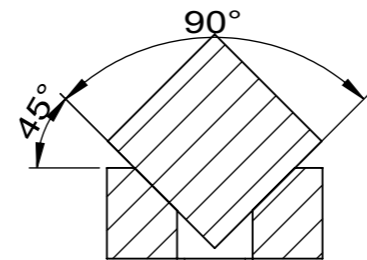

断面図 A-A
スケール 1 : 1

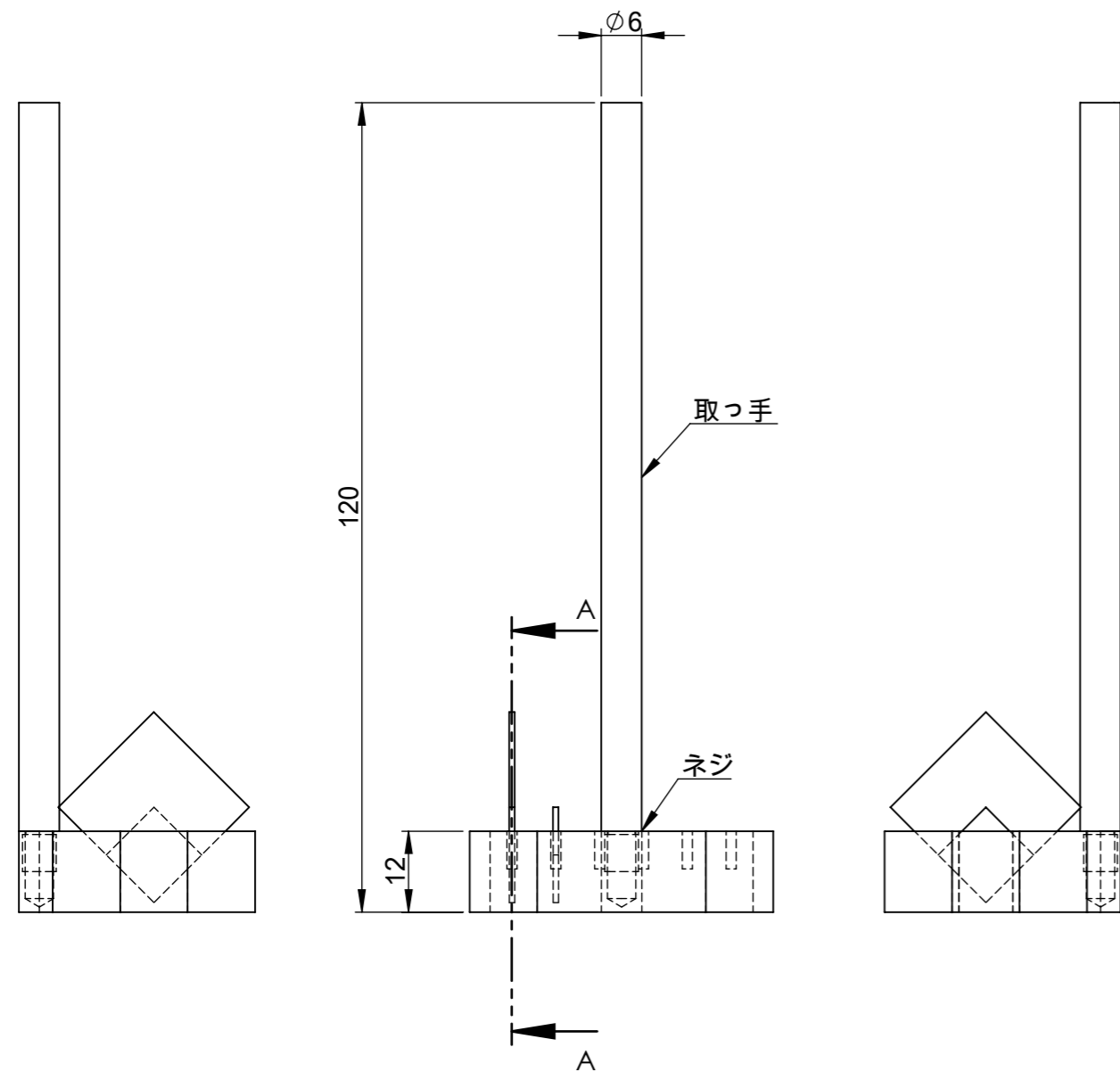

仕 様	
スリット幅	1.5mm
ワークサイズ	□10 ~ □20mm
ワーク厚み	0.5 ~ 0.8mm
収納数	6枚

指示なき場合： 寸法はミリメートルとする 表面粗さ： 公差： 寸法： 角度：	仕上げ： ▽▽	バリ取り、鋭角の除去 改訂
名 前 K.T	日 付 2017.05.23	表面処理
製 図	検 図	承認
この図面に含まれる情報は、MSAファクトリーに属します。いかなる部分であってもMSAファクトリーの許可なく複製することを禁じます 株式会社MSAファクトリー		材質 石英
品名 ウェハ・ガラスキャリア SGF0510-01_Typ_B		図番 SAE01-01-001_B
重量： 39g		尺 度： 1:1
枚数 1 / 1		A3

8 7 6 5 4 3 2 1

8 7 6 5 4 3 2 1

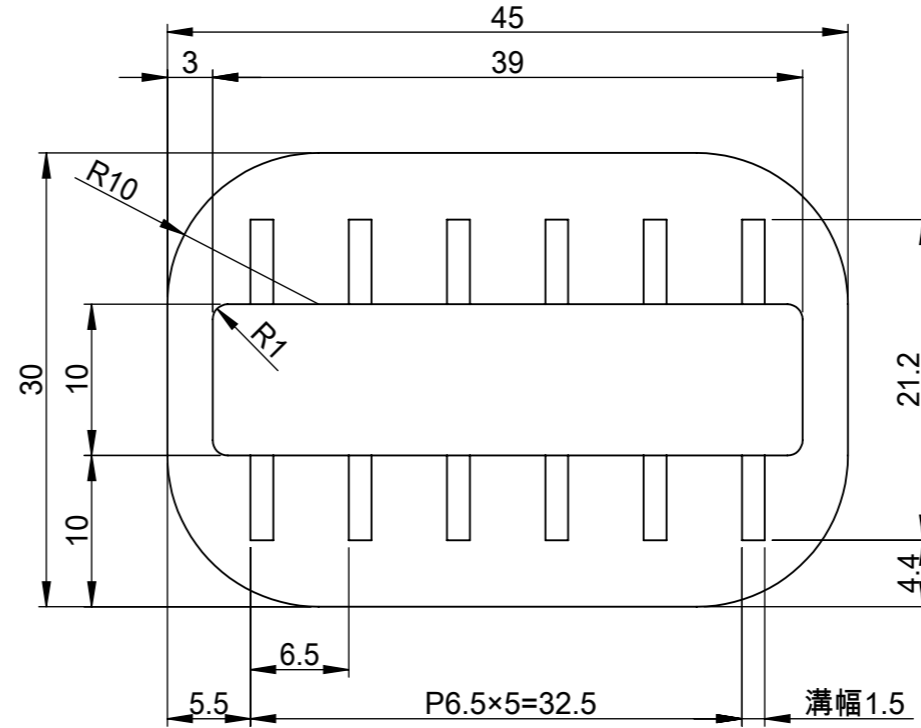
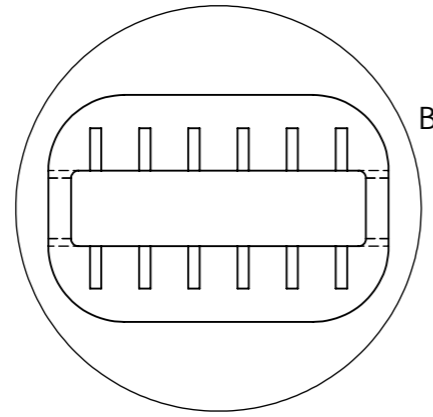
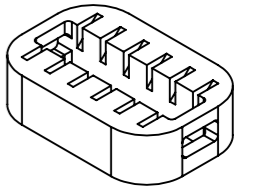

詳細図 B
スケール 2 : 1

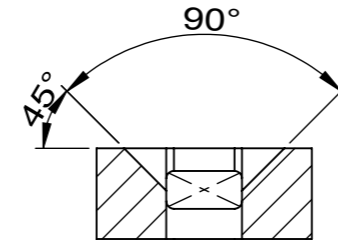
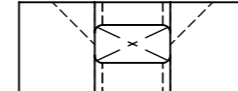
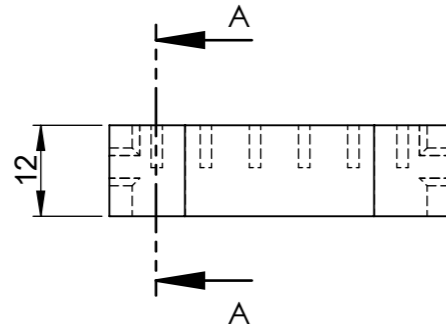
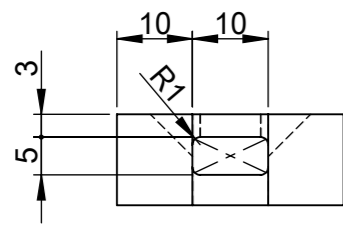

断面図 A-A
スケール 1 : 1

仕 様	
スリット幅	1.5mm
ワークサイズ	□10 ~ □20mm
ワーク厚み	0.5 ~ 0.8mm
収納数	6枚

指示なき場合： 寸法はミリメートルとする 表面粗さ： 公差： 寸法： 角度：	仕上げ： ▽▽	バリ取り、鋭角の除去 改訂
名 前 K.T	日 付 2017.05.23	表面処理
製 図	検 図	承認
この図面に含まれる情報は、MSAファクトリーに属します。いかなる部分であってもMSAファクトリーの許可なく複製することを禁じます 株式会社MSAファクトリー		材質 石英
品名 ウェハ・ガラスキャリア SGF0510-01_Typ_C		図番 SAE01-01-001_C
重量： 39g		尺 度： 1:1
A3		葉数 1 / 1

8 7 6 5 4 3 2 1

8 7 6 5 4 3 2 1

F

F

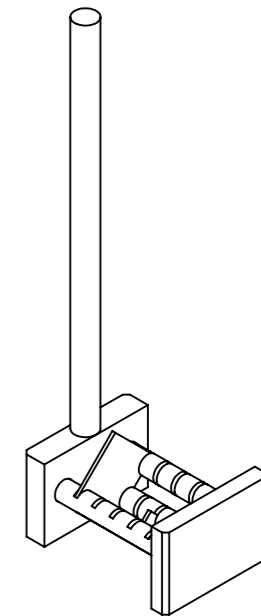
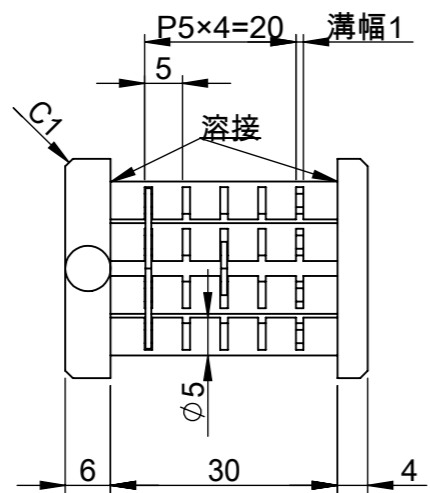

E

E

D

D

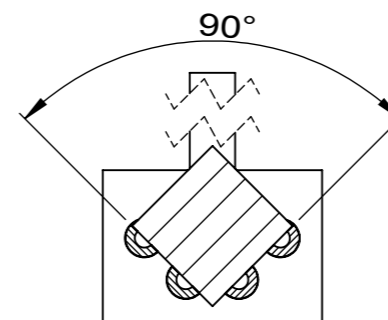

断面図 A-A
スケール 1 : 1

C

C

仕 様	
スリット幅	1mm
ワークサイズ	□5 ~ □15mm
ワーク厚み	0.5 ~ 0.8mm
収納数	5枚

B

B

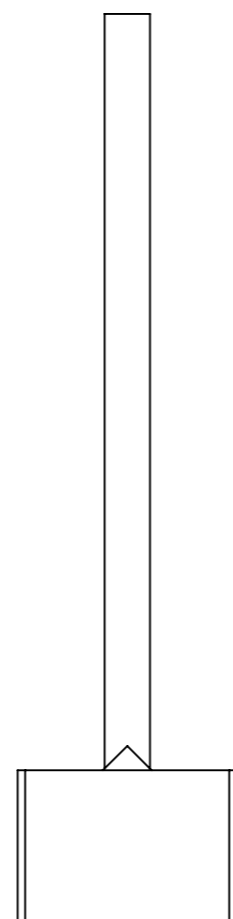
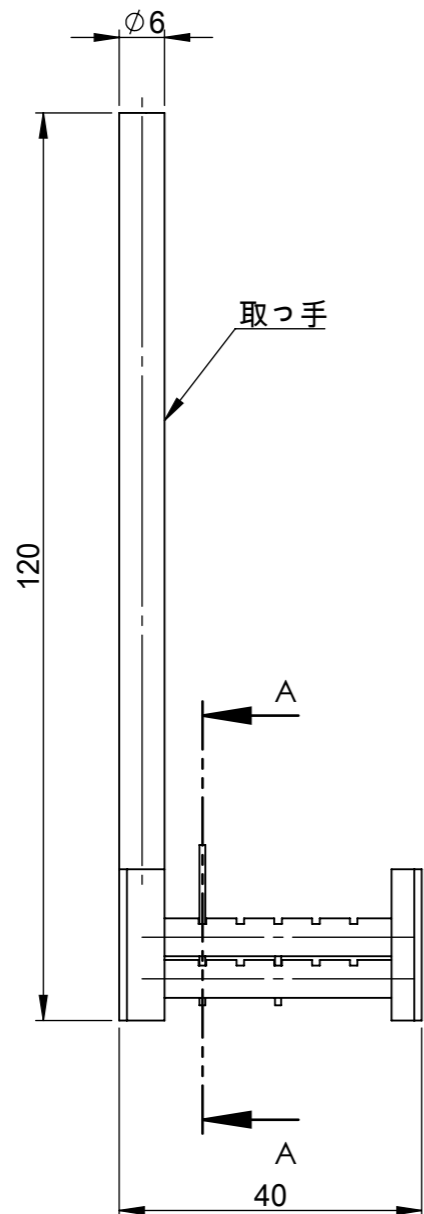
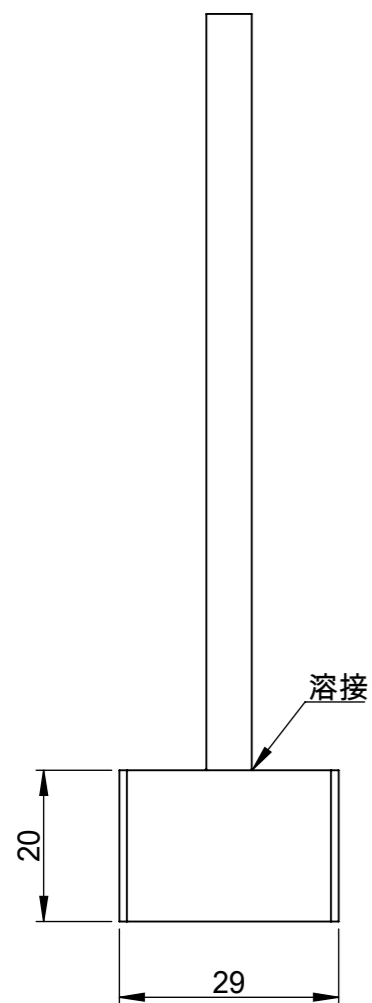

A

A

指示なき場合： 寸法はミリメートルとする 表面粗さ： 公差： 寸法： 角度：	仕上げ： ▽▽	バリ取り、鋭角の除去 改訂
製 図 名 前 K.T 日 付 2017.05.22	表面処理	品名 ウェハ・ガラスキャリア SGF1005-01_Typ_A
検 図	材 質 石英	図 番 SAE02-01-001_A
承 認		A3
この図面に含まれる情報は、MSAファクトリーに属します。いかなる部分であってもMSAファクトリーの許可なく複製することを禁じます 株式会社MSAファクトリー		重量： 25g 尺度： 1:1 葉数 1 / 1

8 7 6 5 4 3 2 1

8 7 6 5 4 3 2 1

F
E
D
C
B
A

F
E
D
C
B
A

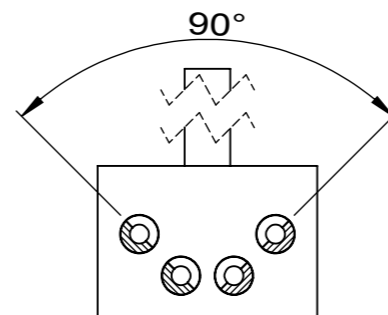
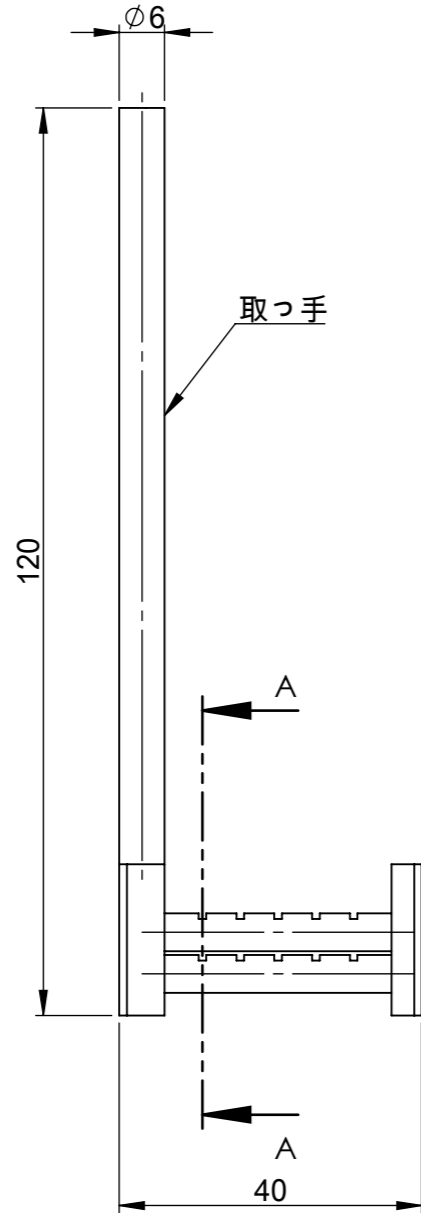
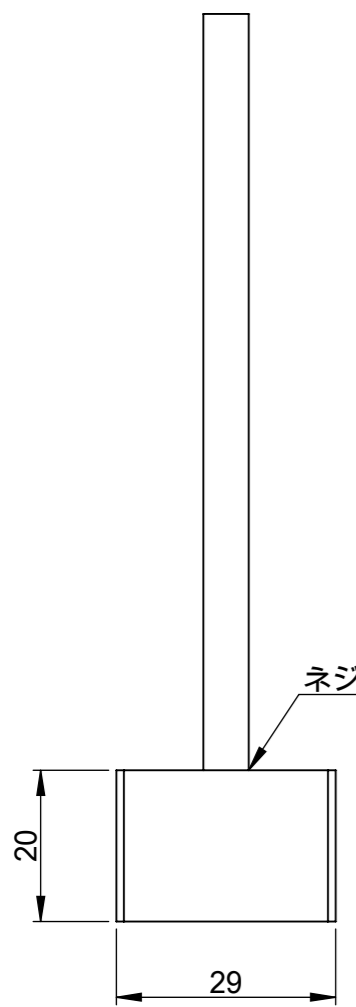
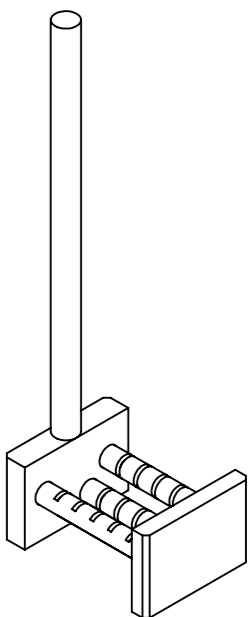
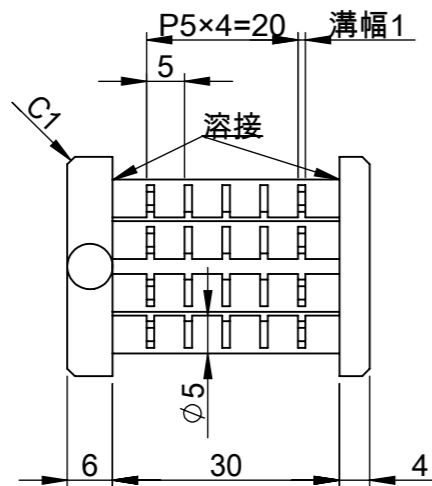

断面図 A-A
スケール 1 : 1

仕 様	
スリット幅	1mm
ワークサイズ	□5 ~ □15mm
ワーク厚み	0.5 ~ 0.8mm
収納数	5枚

指示なき場合： 寸法はミリメートルとする 表面粗さ： 公差： 寸法： 角度：	仕上げ： ▽▽	バリ取り、鋭角の除去 改訂
製 図 名 前 日 付 K.T 2017.05.22	表面処理	品名 ウェハ・ガラスキャリア SGF1005-01_Typ_B
検 図	材 質 石英	図 番 SAE02-01-001_B
承 認		A3
この図面に含まれる情報は、MSAファクトリーに属します。いかなる部分であってもMSAファクトリーの許可なく複製することを禁じます 株式会社MSAファクトリー		重量： 25g 尺度： 1:1 葉数 1 / 1

8 7 6 5 4 3 2 1

8 7 6 5 4 3 2 1

F

F

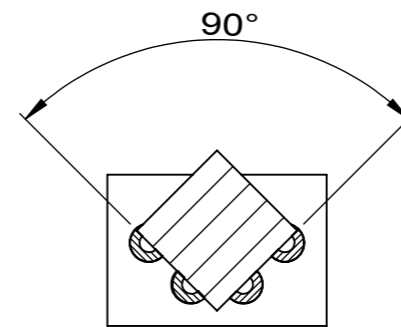
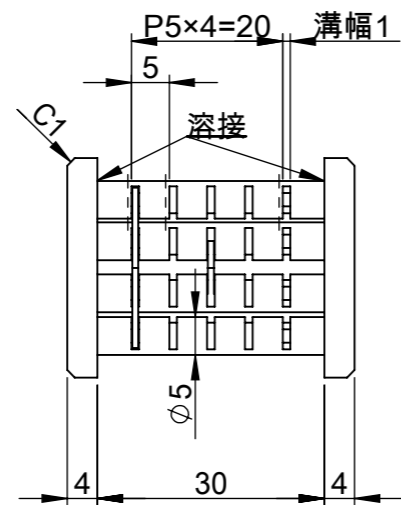
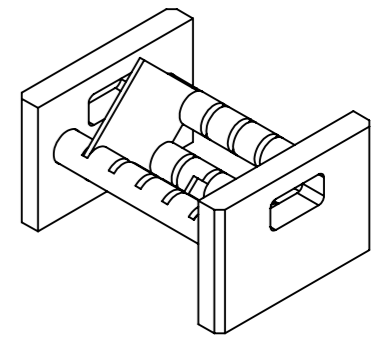

断面図 A-A
スケール 1 : 1

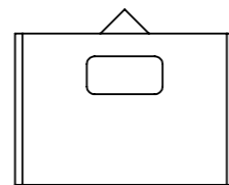
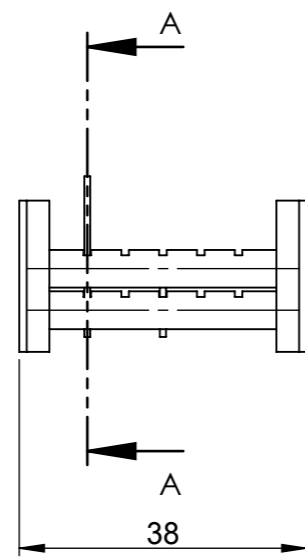
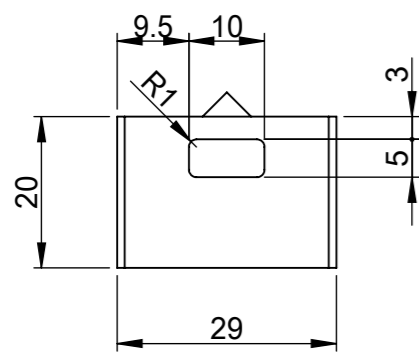

D

D

C

C

B

B

仕 様	
スリット幅	1mm
ワークサイズ	□5 ~ □15mm
ワーク厚み	0.5 ~ 0.8mm
収納数	5枚

指示なき場合： 寸法はミリメートルとする 表面粗さ： 公差： 寸法： 角度：	仕上げ： ▽▽	バリ取り、鋭角の除去 改訂
製 図 K.T	日 付 2017.05.22	表面処理
検 図		品 名 ウェハ・ガラスキャリア SGF1005-01_Typ_C
承 認		
この図面に含まれる情報は、MSAファクトリーに属します。いかなる部分であってもMSAファクトリーの許可なく複製することを禁じます 株式会社MSAファクトリー		材 質 石英
重 量： 15g		図 番 SAE02-01-001_C
尺 度： 1:1		A3
葉 数 1 / 1		

8 7 6 5 4 3 2 1

A

A